

KHI-HINGE-INT

KREG Sablon a bútorpánt tál helyének kifúrására

HU - Használati útmutató (eredeti használati útmutató fordítása)



Gyártó
Kreg, US.
www.kregtool.com

Forgalmazó
IGM nástroje a stroje s.r.o., Ke kopanině 560,
Tuchoměřice, 252 67, Czech Republic, E.U.
+420 220 950 910, www.igm.cz

2022-08-24
KHI-HINGE-INT KREG Concealed Hinge Jig Manual HU v1.02.00 A4ob



1 Biztonság

Tartsa be a fúrógép gyártójának biztonsági előírásait.

Mindig használjon védő szemüveget.

A fúrósár nagyon éles. Ha már minden elő van készítve a fúráshoz, a fúrószárt vegye ki a tokból. A fúró kezeléséhez használjon védőkesztyűt.

A sablon munkadarabhoz való rögzítéséhez használjon két db. szorítót. Fúrás közben ne próbálkozzon a sablont kézzel tartani.

Tartsa távol a kezét és a test részeit a penge éles részétől és a forgó elemektől.

Fúrás közben a kezét tartsa távol a munkadarab hátulsó részétől.

A csomag tartalma:

- (A) Alaplemez
- (B) Fúró vezető
- (C) 35 mm fúrósár a bútorpánt tál helyének kifúrására
- (D) Ütköző
- (E) Imbusz kulcs
- (F) Borító

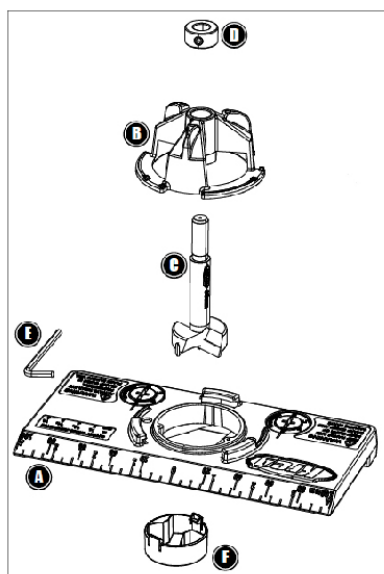

Szükséges szerszámok:

Fúrógép
1/16" [1,5 mm] fúrósár
Szorító

2. A tartozék összeszerelése

A fúróvezetőt az óramutató járásával ellentétes irányba forgassa el és vegye ki az alaplemezből. Helyezze a 35 mm fúrószárt a vezetőbe és tolja fel az ütközőt a fúrószár tengelyére. Az imbusz kulccsal húzza meg a csavart. A vezetőt a fúrószárral tegye oldalra.

FIGYELMEZTETÉS: A fúrószár nagyon éles. Csak akkor vegye ki a fúrószárt a tokból, ha már minden elő van készítve a fúráshoz. A fúró kezeléséhez használjon védőkesztyűt.

FIGYELEM: A sablonnal együtt szállított fúrószár speciális hosszal rendelkezik az ütköző pontos beállítására. Csereként pontosan ilyen Kreg fúrószárt használjon.

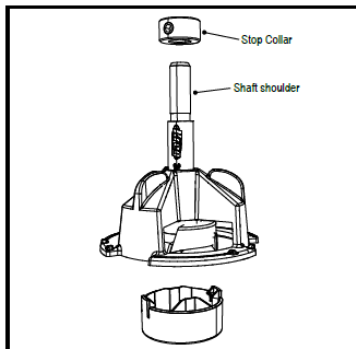

Stop Collar - Ütköző stop
Shaft shoulder - Fúrószár tengely illesztés

Kérjük, olvassa el a csuklópánt gyártójának utasításait az ajtó szélétől a 35 mm-es csuklópánt tál furatának széléig mért távolságról. Egy laposfejű csavarhúzóval forgassa el az excentert úgy, hogy a megfelelő méret egybeessen az alapon lévő jelöléssel. Az ajtó szélétől mért távolság a furat széléig általában mm-ekben van megadva. A colban megadott méreteket a táblázatban találja.

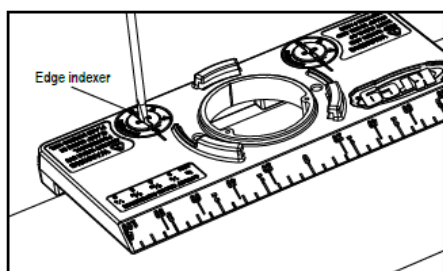

Edge indexer - Excenter

Colban megadott méretek	Az excenter beállítása
1/8"	3 mm
5/32"	4 mm
3/16"	5 mm
1/4"	6 mm

3 Összeszerelés

Ha a gyártó utasításai az ajtó szélétől a csuklótál nyílásának közepéig terjedő távolságot határozzák meg, a megfelelő excentricitási beállításokat az alábbi referenciátáblázatokban találja meg.

FIGYELEM: Ha a csuklópántok szerelési utasításai elégtelenek, hiányosak vagy hiányoznak, forduljon a csuklópántok gyártójához vagy szállítójához a szereléshez szükséges részletes információkért. A fő gyártók ezeket az információkat a weblapjukon teszik elérhetővé.

Az ajtó szélétől a furat közepéig mért távolság	Az excenter beállítása
21 mm	3 mm
22 mm	4 mm
23 mm	5 mm
24 mm	6 mm

A felszerelés használata

Az alaplemezt az excenter segítségével, amely az alaplemez alsó részén van, helyezze az ajtó széllel szemben. Állítsa be a távolságot az ajtó felső vagy alsó szélétől az alap ferde szélén lévő skála segítségével (a képen látható 3/2"-es jelölés a széllel egy vonalban), vagy a skála "0"-jával egy vonalba állítva a megjelölt közép vonalat. Az alaplemezt a két szorító segítségével rögzítse az ajtóhoz.

FIGYELEM: Hogy mindkét excenter érintkezzen az ajtóval, a felső vagy az alsó széltől a tál közepéig 2 col (51 mm) kell, hogy legyen.

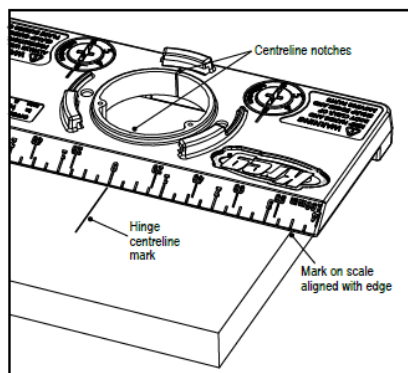

Centreline notches - Középső vágatok
Hinge centreline mark - A tál középtengelyének megjelölése
Mark on scale aligned with edge - Az ajtó széléhez igazított skálaérték

Helyezze be a fúrószárt a fúrógépbe, vegye le a hüvelyt a fúrószárról, és a fúróvezetőt a fúrószárral együtt állítsa be az alapba a fúróvezetőt az óramutató járásával megegyező irányban elforgatva, amíg az nem ütközik az ütközőkkel. Kapcsolja be a fúrógépet, várja meg, amíg eléri a maximális fordulatszámot és fúrja ki a tál helyét. Mihelyst az ütköző eléri a vezetőt állítsa le a fúrást. A fúrószárt, amely továbbra is forog, fokozatosan húzza ki a furatból és kapcsolja ki a gépet. A fúrószárral együtt a vezetőt vegye ki az alaplemezből.

FIGYELEM: A sablon rögzítéséhez mindig használjon szorítókat.

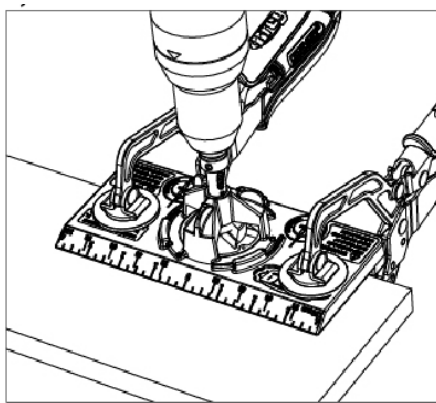

A fúrógépbe szerelje be a 1/16" (1,5 mm) fúrószárt. Helyezze a fúrószárt a tál rögzítő csavarjai helyébe és fúrja ki a furatokat. Lazítsa meg az alaplemezt és az alaplemezt tolja át a következő csuklópánt táljának helyére.

Figyelem: A tál csavarjai többségéhez 1/16" (1,5mm) furatokat kell készíteni. A fúrás előtt mindig ellenőrizze a konkrét csuklópánt rögzítési furatait.

FIGYELEM: Annak elkerülése érdekében, hogy a tál rögzítő csavarok furatainak fúrásakor véletlenül átfúrja az ajtót, ragasszon szalagot a 7/8" (22 mm) fúrószárra a hegyétől számított távolságban (1/2" (13 mm) az alapvastagság + 3/8" (10 mm) a furat mélysége = 23 mm).

A csuklópánt táljainak beszerelésekor kövesse a csuklópánt gyártójának utasításait.

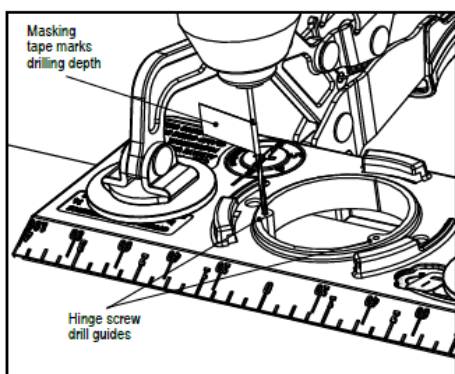

Masking tape marks drilling depth - Szalag a furat mélységének megjelölésére
Hinge screw drill guides - A tál furatainak kifúrását segítő vezető